

# Anfrage-/Bestellformular für Fräsköpfe



Anfrage

Bestellung

Kunde (Kundennummer falls vorhanden)

---



---

Anschrift

---



---



---

Lieferanschrift (falls abweichend)

---



---



---

Fräskopfgrundkörper:  
nach Hersteller / Typ:

---

nach Zeichnung:

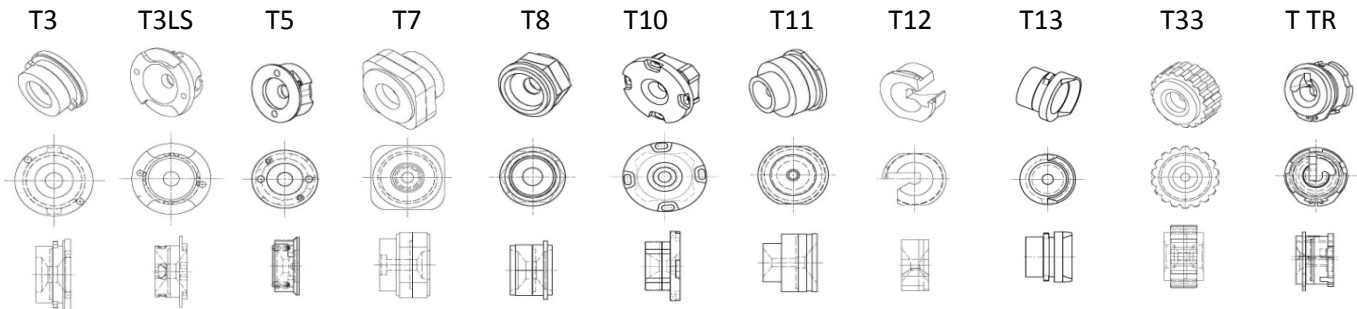

Angaben Zangen- / Kappengeometrie:

Zangenform

C-Zange

X-Zange

Sonderform nach Zeichnung

Kollisionsmaße oben (CPVu&CPHu)

---

Kollisionsmaße unten (CPVI&CPHI)

---

Verwendete Kappenform oben

---

Verwendete Kappenform unten

---

Gewünschtes Fräsergebnis oben  
(Arbeitsfläche / Flankenwinkel)

---

Gewünschtes Fräsergebnis unten  
(Arbeitsfläche / Flankenwinkel)

---

Gewünschte Drehabfrage

(siehe Maßblatt Drehabfrageoptionen)

---

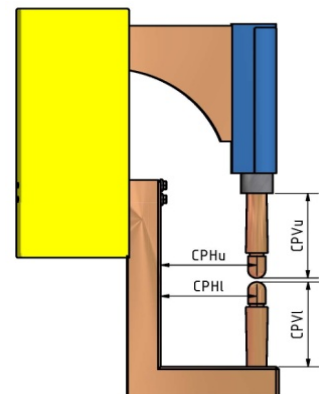

AEG-SVS-Schweißtechnik GmbH  
Fritz-Thyssen-Straße 5  
D-45475 Mülheim/ Ruhr  
Geschäftsführer: Peter Durchschlag, Josef Busch  
Sitz: Mülheim a.d. Ruhr - Amtsgericht Mülheim  
HRB 4167

Telefon/ Phone: (0208) 99328-0  
Telefax: (0208) 99328-29

Bankverbindung:  
Dresdener Bank AG  
(BLZ 440 800 50) Konto 0774070 000

E-Mail: [info@aeg-svs-schweisstechnik.de](mailto:info@aeg-svs-schweisstechnik.de)  
Internet: [www.aeg-svs-schweisstechnik.de](http://www.aeg-svs-schweisstechnik.de) USt.-Id.Nr.: DE 812 464913



